

Technische gegevens – maatschets

PE Voorlaskraag SDR11 / 17 Kort Model

Art. 185 & 685

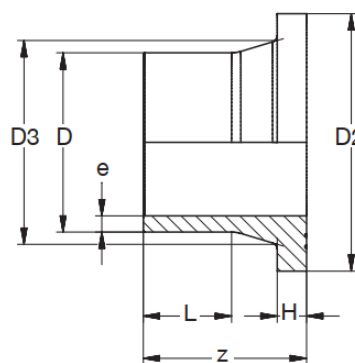

SDR11 185 - PE100 Voorlaskraag Kort Model							
D	e	D2	D3	H	L	z	kg
[mm]	[mm]						
25	2,3	58	33	9	18	35	0,031
32	3,0	68	40	10	18	40	0,043
40	3,7	78	50	11	18	40	0,064
50	4,6	88	61	12	23	60	0,095
63	5,8	102	75	14	31	75	0,16
75	6,8	122	89	16	34	80	0,25
90	8,2	138	105	17	43	90	0,35
110	10,0	158	125	18	47	100	0,54
125	11,4	158	132	25	55	110	0,66
140	12,7	188	155	25	53	116	0,97
160	14,6	212	175	25	64	127	1,25
180	16,4	212	180	30	108	138	1,46
200	18,2	268	232	32	63	145	2,48
225	20,5	268	235	32	78	150	2,52
250	22,7	320	285	35	73	158	3,86
280	25,4	320	291	35	105	180	4,29
315	28,6	370	335	35	105	190	6,00
355	32,2	430	373	40	120	210	8,75
400	36,3	482	427	46	124	225	12,0
450	40,9	585	514	60	170	300	13,8
500	45,4	585	530	60	175	295	24,0
560	50,8	685	615	65	15	130	19,0
630	57,2	685	642	60	195	305	21,6
710	64,5	800	737	70	20	130	24,3
800	72,6	905	840	80	20	145	35,3
900	81,7	1005	944	85	20	180	52,0
1000	90,8	1110	1047	95	20	190	67,3

SDR17 685 - PE100 Voorlaskraag Kort Model							
D	e	D2	D3	H	L	z	kg
[mm]	[mm]						
50	2,9	88	61	12	23	60	0,070
63	3,8	102	75	14	31	75	0,11
75	4,5	122	89	16	34	80	0,21
90	5,4	138	105	17	43	90	0,30
110	6,6	158	125	18	47	100	0,46
125	7,4	158	132	18	62	110	0,45
140	8,3	188	155	18	67	120	0,69
160	9,5	212	175	18	74	127	0,91
180	10,7	212	180	20	108	138	0,98
200	11,9	268	232	24	81	145	1,80
225	13,4	268	235	24	86	150	1,77
250	14,8	320	285	25	83	158	2,72
280	16,6	320	291	25	95	180	3,02
315	18,7	370	335	25	115	190	4,24
355	21,1	430	373	30	120	200	6,27
400	23,7	482	427	33	122	210	8,20
450	26,7	575	514	46	184	300	9,80
500	29,7	575	530	46	189	295	17,0
560	33,2	685	615	50	15	120	12,3
630	37,4	685	642	50	205	305	13,5
710	42,1	800	737	50	20	120	16,1
800	47,4	905	840	52	20	125	22,3
900	53,3	1005	944	55	20	150	32,0
1000	59,3	1110	1047	60	20	155	43,0
1200	71,1	1330	80	30	30	185	68,3